

РЕФЕРЕЦ – ЛИСТ

Общество с Ограниченной Ответственностью Производственная Компания «СИРИУС-ТЛТ»

Юр. адрес: РФ. Самарская обл. г. Тольятти ул. Спортивная д.18 кв.185

Почтовый адрес; РФ. Самарская обл. г. Тольятти Южное шоссе д.161 офис.107 (техно парк «Жигулевская долина»)

ОГРН: 1166313130554

ИНН/КПП: 6321416234/632101001

ОКВД: 28.99.9, 33.20, 33.19, 33.14, 28.29.6, 28.49.4, 28.49.2, 28.49, 74.90.6, 72.19.3, 72.19.2, 71.20.9,

Реализованные проекты

ООО «ДААЗ-ШТАМП»

Модернизация существующей линии анафорезного грунтования в современное передовое производство окраски методом катафореза. Все работы по модернизации существующей линии проводились без длительной остановки действующего производства, в кратчайшие сроки и с качеством по мировым стандартам.

Дата реализации проекта – декабрь 2016- март 2017

Контактное лицо: главный технолог ДААЗ-Штамп Голев Алексей Владимирович



ООО «ВИП-УНИВЕРСАЛ»

Проведена разработка проекта с этапа –StartUP. Разработка технологии окраски кузовных деталей автомобилей ВАЗ, проектирование линии, закупка, изготовление, монтаж оборудования, пуско-наладка, сдача в эксплуатацию, технологическое сопровождение.

Дата реализации проекта – сентябрь 2016- май 2017

Контактное лицо: главный технолог ООО ВИП_Универсал Рыбальченко Владимир Николаевич.



ООО «Альфа Автоматив Техноложиз»

Проектирование и изготовление контрольно измерительных приспособлений.

Дата реализации проекта – май 2017 - июнь 2017

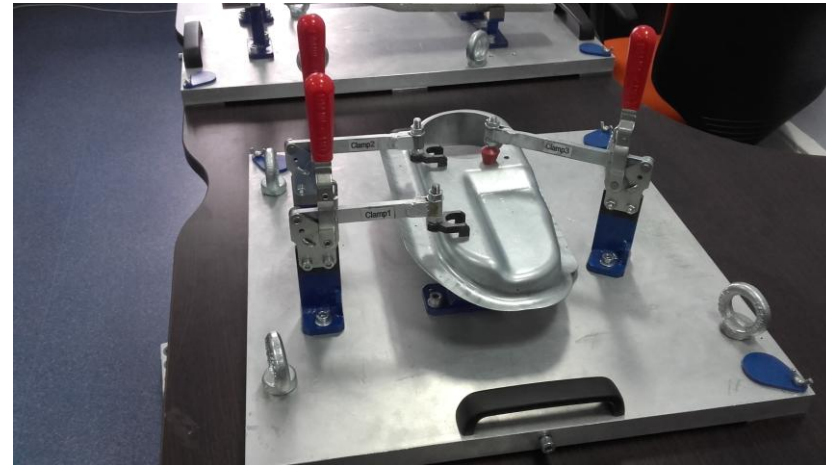

Услуги по подбору поставщика для окраски методом катафореза кузовных деталей, производимых ООО «ААТ» для Mercedes-Benz, контроль качества окрашенных деталей.

Дата реализации проекта – август 2017- октябрь 2017



«ИРИТО»

Техническая и технологическая поддержка функционирования имеющейся у ИРИТО линии окраски методом катафореза.

Дата реализации проекта – май 2017- октябрь 2017

Контактное лицо:тех. директор Сидонов Дмитрий Иванович



ООО «СЕВЕР»

Линия порошковой окраски оборудования для пищевой промышленности. Разработка технологии окраски деталей, проектирование, изготовление и монтаж линии окраски.

Срок реализации проекта: май 2017- январь 2018

Контактное лицо: исполнительный директор Мишин Олег Петрович



ООО «ДЕЛИСЕ-МЕБЕЛЬ»

Разработка и проектирование линии порошковой окраски. Организация окрасочного производства соответствующую мировым стандартам и обеспечивающего окраску изделий с высочайшим качеством

Срок реализации проекта: март 2017- декабрь 2017



ООО «Тольяттинский Завод Технологического Оборудования»

Проектирование контрольно измерительных приспособлений. 23 позиции.

Срок реализации проекта: март 2017- декабрь 2017

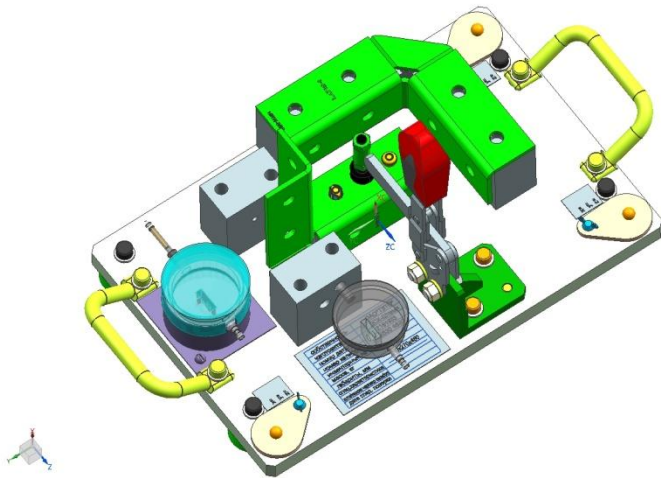

ООО «Даймлер Мерседес»

Проектирование и изготовление шаблонов бесследной сварки кузовов «Мерседес-Бенц»- Спринтер.

Дата реализации проекта: сентябрь 2017- октябрь 2017г.

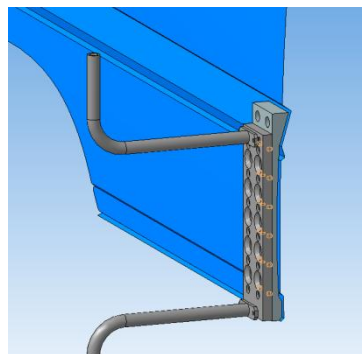

Проектирование и изготовление стенда сварки:

Дата реализации проекта: октябрь 2017-декабрь 2017г.

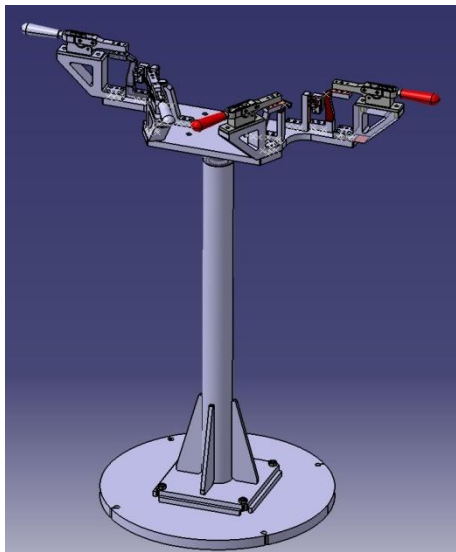

ТЕКУЩИЕ ПРОЕКТЫ

ООО «АрСиЭр»

Проектирование и изготовление испытательных стендов.

Дата реализации проекта: август 2017-

Контактное лицо: Сафаргалиев Эльмир Салихатович

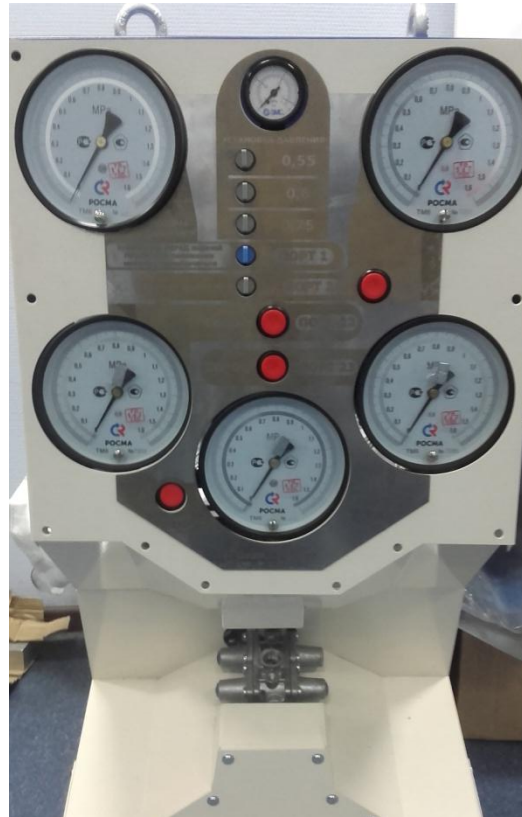

Проектирование сварочных, контрольных и сборочных приспособлений.

ООО «ВАЛИО»

Проектирование и поставка установки обдува маховиков

Дата реализации : январь 2018 – март 2018

Контактное лицо Мухин Денис.

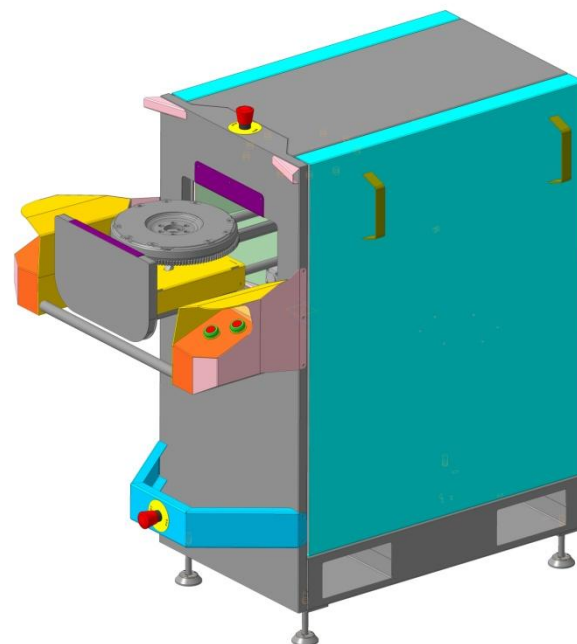
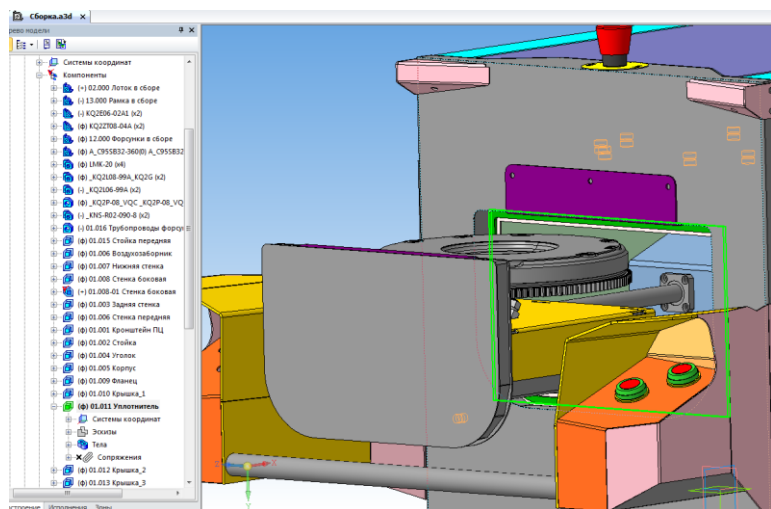

ООО «Даймлер Мерседес»

Проектирование изготовление приспособления для позиционирования крыльев и капотов а-ля Спринтер-Класик

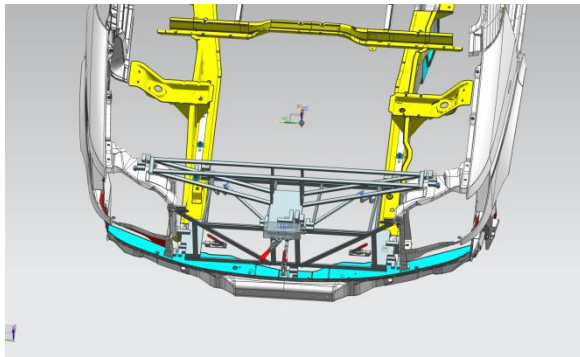

Проектирование изготовление шаблонов для позиционирования и сварки надставки крыши а-ля Спринтер-Класик

Проектирование и изготовление шаблонов для монтажа и позиционирования передних крыльев а-ля Спринтер-Класик

Контактное лицо Мажуга Евгения

Mercedes-Benz Russia AO

Procurement Department / FC

Leningradsky Prospekt 39A

125167 Moscow, Russia

Office tel: +7 495 933 66 03 (внутр./internal 1341)

Mobile tel: + 7 916 441 85 22 Office fax: +7 495 745 26 32

e-mail: evgenia.mazhuga@daimler.com

ООО НПО «Ростар»

Модернизация линии порошковой окраски с целью доведений технологических параметров линии до требований потребителя компании “VOLVO”. Повышение производительности линии в 2 раза от существующих возможностей.

Срок реализации проекта: январь 2018 – май 2018.

Контактное лицо: руководитель проектов ООО НП «Ростар»

Кузнецов Андрей Генадьевич

тел.: (8552) 77-86-76, доб. (1361)



ПЕРСПЕКТИВНЫЕ ПРОЕКТЫ

ООО «Волгабас Волжский»

Проектирование линии катафореза для кузовов и деталей автобусов

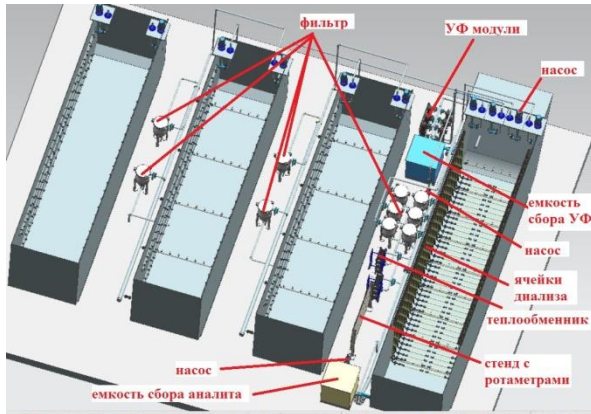

ООО НПО «НАЧАЛО»

Проектирование изготовление и монтаж линии катафорезной окраски

Контактное лицо; Гендиректор Старооскольский С.В.

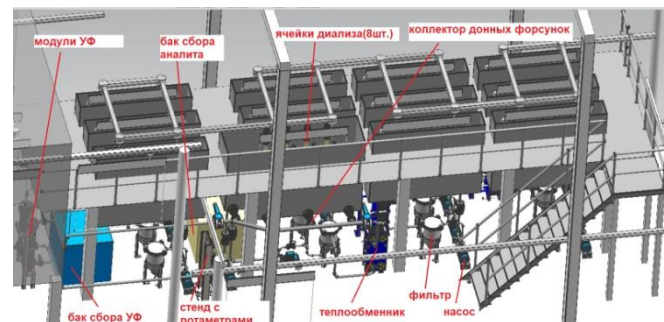
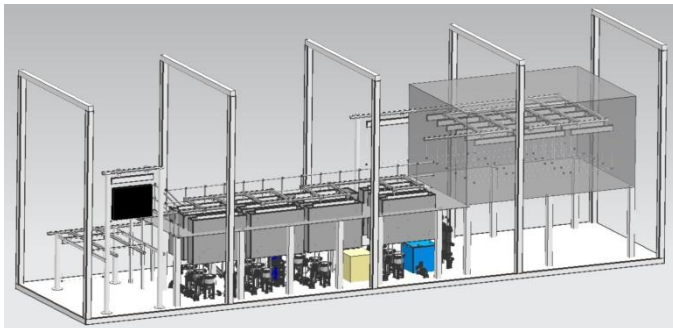

РАБОТЫ НИОКР, разработан улучшенный способ катафорезной окраски изделий с повышенной стойкостью к износу.

Получен патент на изобретение № 2503750. Спроектирована линия окраски катафорезным грунтом методом

Электроосаждения асимметричным током

С уважением

Директор ООО ПК «Сириус-ТЛТ»



О.А. Рожков.